

SUN形 クローズドスクリーウ形

■ 用途

- ・マンホールポンプ
- ・下水処理場排水
- ・各種汚水排水
- ・各種固形汚物排水

■ 特長

- ・省エネ
高性能クローズドスクリーウ羽根を採用することによって、従来型の汚水ポンプ（ボルテックスポンプ）に比べて広い流量範囲でポンプ効率を大幅に改善していますので、消費電力を節減することができます。
また、従来型に比べて1ランク下の出力のポンプが選定できます。
- ・トラブルフリー
汚水に含まれている異物の大きさ（径）が、ポンプの吐出し口径と同一のものまで処理できますので、固形物や紐状のものまでスムーズに排送され、ポンプ流路が閉塞することがありません。
- ・省メンテナンス
羽根をモーター軸に取り付けたままポンプケーシングから分離できる構造になっていますので、メンテナンスが容易です。
また、軸・軸受は運転条件に対して十分余裕をもったサイズを選定すると共に耐摩耗性、耐食性に優れたダブルメカニカルシールを採用していますので信頼性が高く、長期間に亘って安定した運転が可能です。



クローズドスクリーウ羽根

所要ポンプ出力の比較（口径φ100, 60Hz）

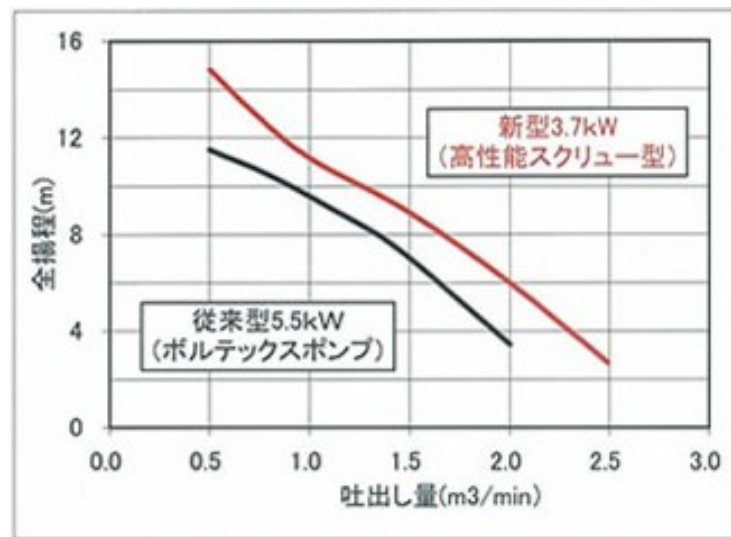

異物通過性能（最大異物通過径＝吐出し口径）

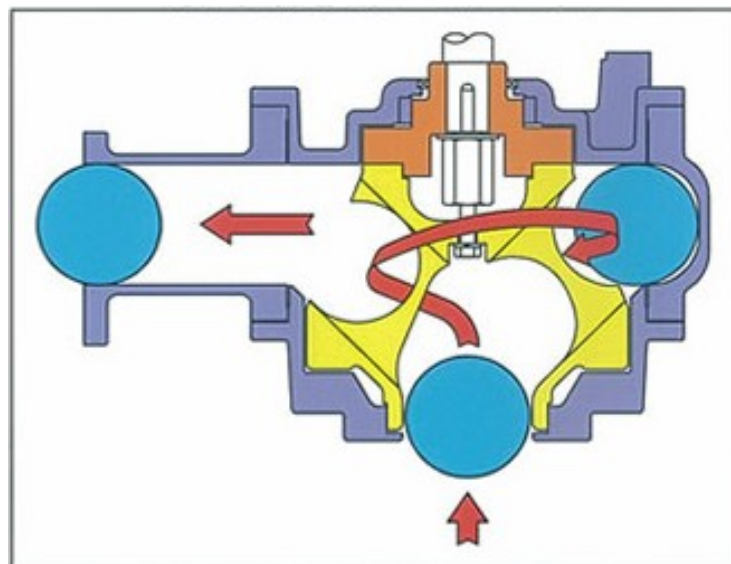

SUN形 クローズドスクリー形式

■ 構造

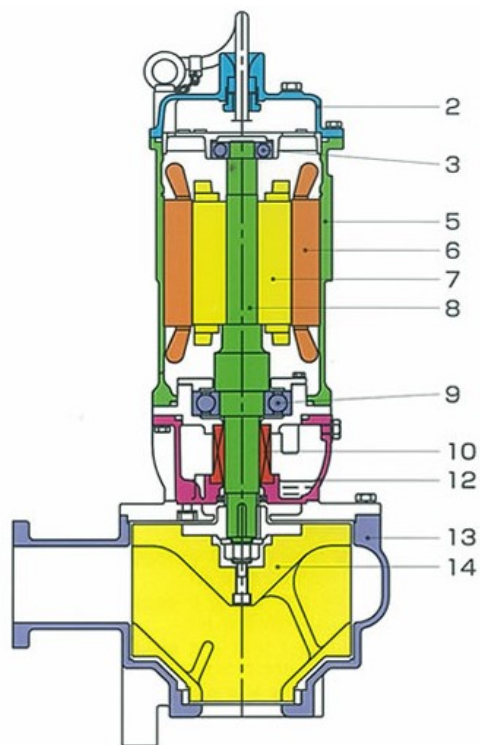

No.	部品名称	材質
2	上部ケーシング	FC250
3	上部軸受	-
5	モータフレーム	
6	ステータ	
7	ロータ	
8	シャフト	SUS403
9	下部軸受	
10	軸封装置	メカシール
12	オイルボックス	FC250
13	ポンプケーシング	FC250
14	インペラ	FC250

■ 標準仕様

標準形 形式	着脱装置付 形式	口径 mm	出力 kw	極数	相・電圧 V	全揚程 m	吐出し量 m ³ /min	異物の 通過経 mm	キャブタイヤケーブル m ² ×心数×長さm	質量 kg	
SUN-71E	SUN-71B	65	0.75	4	三相 200	5	0.5	65	2.0×4×8	70	
SUN-72E	SUN-72B		1.5			7	0.7			70	
SUN-82E	SUN-82B	80	1.5			6	0.8	80		75	
SUN-83E	SUN-83B		2.2			7	1.0			85	
SUN-85E	SUN-85B		3.7			10	1.2			95	
SUN-105E	SUN-105B	100	3.7			8	1.5	100		100	
SUN-108E	SUN-108B		5.5			10	1.8			3.5×4×8	155
SUN-1010E	SUN-1010B		7.5								

SUN形 クローズドスクリーク形

■ 性能曲線

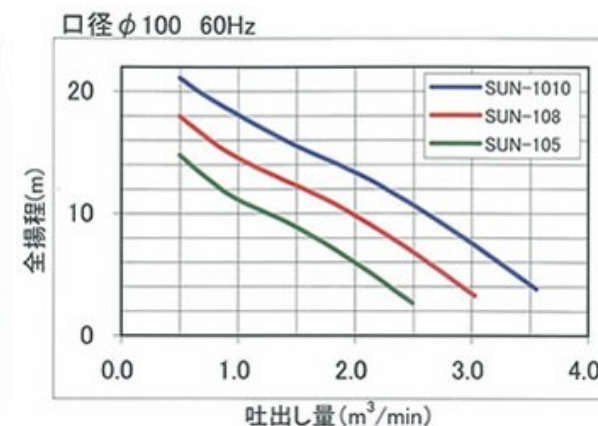
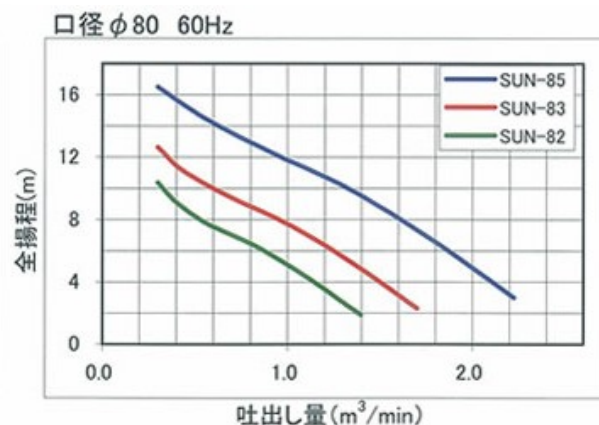
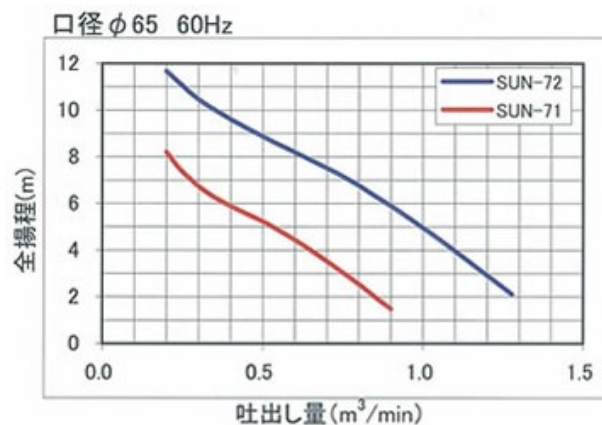
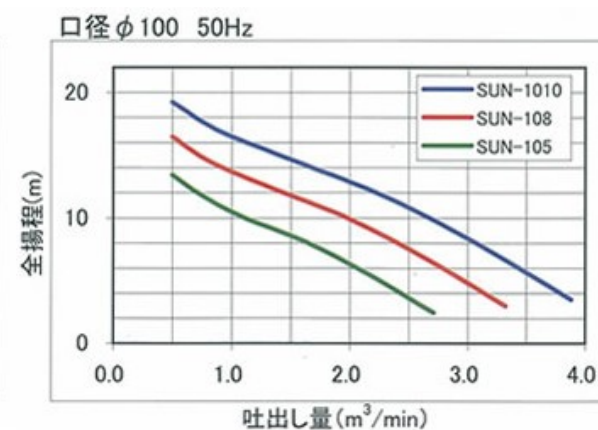
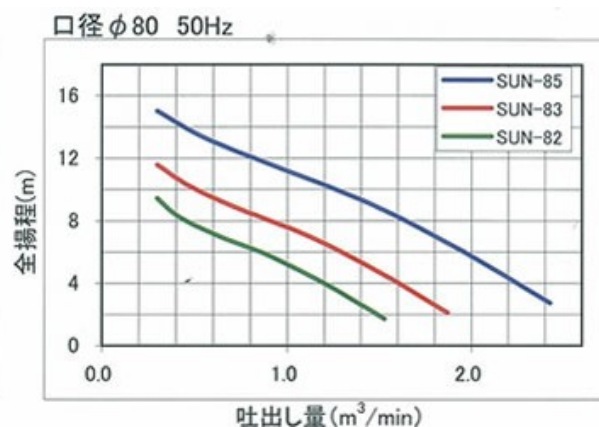
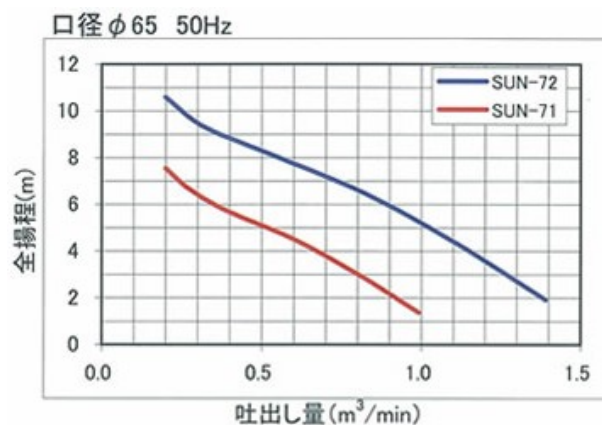

SUN形 クローズドスクリー形式

■外形寸法 mm

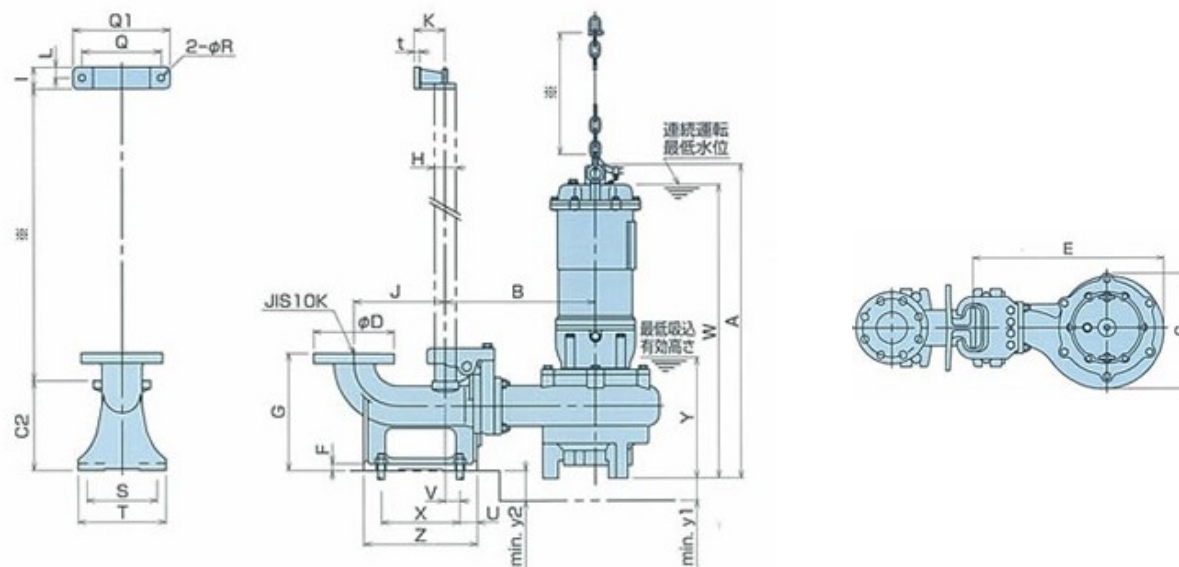

形式	周波数	A	B	C	C2	D	E	F	G	H	I	J	K	L	S	T	U	V	W	X	Y	Z	t	y1	y2
SUN-71B	50	695	292	235	207	175	405	16	270	40A	50	209	70	25	160	200	40	33	650	180	240	260	12	37	40
	60	695	272	215	207	175	375	16	270	40A	50	209	70	25	160	200	40	33	650	180	240	260	12	37	40
SUN-72B	50	695	32	265	207	175	450	16	270	40A	50	209	70	25	160	200	40	33	650	180	240	260	12	37	40
	60	695	302	245	207	175	420	16	270	40A	50	209	70	25	160	200	40	33	650	180	240	260	12	37	40
SUN-82B	50	710	322	280	207	185	460	16	270	40A	50	209	70	25	160	200	40	33	665	180	265	260	12	37	55
	60	710	302	260	207	185	430	16	270	40A	50	209	70	25	160	200	40	33	665	180	265	260	12	37	55
SUN-83B	50	725	342	300	207	185	490	16	270	40A	50	209	70	25	160	200	40	33	680	180	280	260	12	52	70
	60	710	32	270	207	185	445	16	270	40A	50	209	70	25	160	200	40	33	665	180	265	260	12	37	55
SUN-85B	50	725	372	330	207	185	535	16	270	40A	50	209	70	25	160	200	40	33	680	180	280	260	12	52	70
	60	725	342	300	207	185	490	16	270	40A	50	209	70	25	160	200	40	33	680	180	280	260	12	52	70
SUN-105B	50	730	362	335	247	210	530	18	325	40A	50	239	70	25	200	240	40	33	685	220	285	300	12	77	60
	60	730	32	305	247	210	485	18	325	40A	50	239	70	25	200	240	40	33	685	220	285	300	12	77	60
SUN-108B	50	880	382	355	247	210	560	18	325	40A	50	239	70	25	200	240	40	33	830	220	330	300	12	77	80
	60	860	352	325	247	210	515	18	325	40A	50	239	70	25	200	240	40	33	810	220	310	300	12	77	60
SUN-1010B	50	880	402	375	247	210	590	18	325	40A	50	239	70	25	200	240	40	33	830	220	330	300	12	77	80
	60	880	372	345	247	210	545	18	325	40A	50	239	70	25	200	240	40	33	830	220	330	300	12	77	80