

# HS形 横形水中サンドポンプ

## ■ 用途

- ・土木建設などにおける泥水の場合・排水
- ・ボーリング基礎工事、土木基礎工事、シールド工法などにおける泥土は排出
- ・ベントナイト、フライアッシュの移送
- ・スケール、酸化鉄の吸い揚げ処理
- ・スケール、酸化鉄の吸い揚げ処理
- ・その他一般排水用

## ■ 特長

- ・高濃度スラリやヘドロの処理を目的としたヘビーデューティー用、大きい異物を通す広い水路と耐摩耗性・耐久性にすぐれた高クロム鑄鉄製のインペラを具えています。
- ・濁水運転にも安全で、あらゆる土木工事、スケールやセメントスラリ、粘土、土砂などの処理にも適しています。

## ■ 構造図 (HS-1530の例)

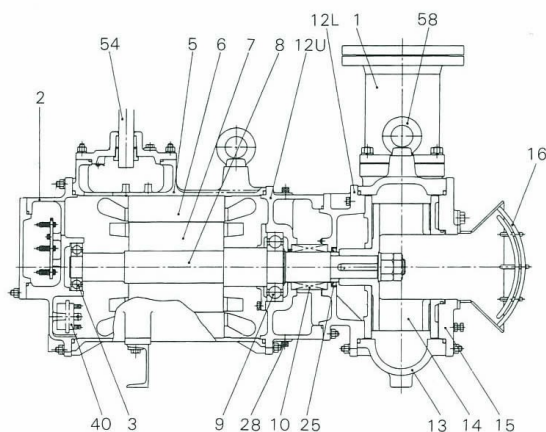

No	部品名称	材質
1	吐出管	SS250
2	上部ケーシング	FC250
3	上部軸受	-
5	モーターフレーム	FC250
6	ステータ	-
7	ロータ	-
8	シャフト	SUS420J2
9	下部字軸受	-
10	軸封装置	メカシール
12U	オイルボックス上	FC250
12L	オイルボックス下	FC250
13	ポンプケーシング	FC250
14	インペラ	高クロム鑄鉄
15	吸込カバー	FC250
16	ストレーナ	SS400
25	ダストシール	N.B.R
28	オイルプラグ	FC
40	モータ保護奇器	オートカット
54	キャブタイヤケーブル	3CT
58	吊上ボルト	SS400

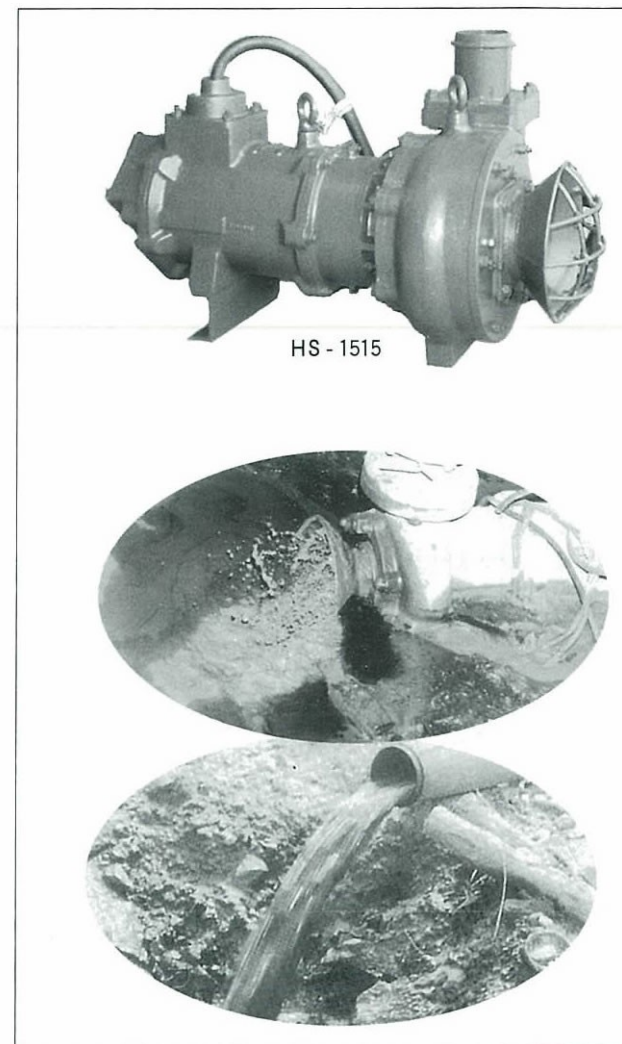

HS - 1515

# HS形 横形水中サンドポンプ

## ■ 主要標準仕様

項目		口径mm	
		100	150
取 扱 液	液質	土砂、各種スラリー液を含む液	
	液温	0~40℃	
ポ ン プ	構 造	羽根車	ノンクログ
		軸封装置	ダブルメカニカルシール
		軸受	密封玉軸受、玉軸受
	材 質	羽根車	高クローム鋳鉄
		ケーシング	FC250
		軸封装置	シリコンカーバイト(接液部)
モ ー タ	種類・絶縁		乾式・水中(IP-68、IP-58)、F種
	相・電圧・出力		三相 200V 11kw 22kw
	材 質	フレーム	FC250
		主軸	SUS420J2
		ケーブル	3CT
配管との接続		JIS B2210(10K)	

## ■ 標準仕様 (清水時)

形式	口径 mm	出力 kw	極数	相・電圧 V	全揚程 m	吐出し m <sup>3</sup> /min	始動方式	キャブタイヤケーブル mm <sup>2</sup> ×心数×長さm	質量 kg
HS-1515E	100*/150	11	4	三相 200	12	3.0	じか入れ	14×4×10	375
HS-1530E	150	22	4	三相 200	18	4.0	じか入れ	22×4×10	490

- ・モータ保護器(オールカット)を内蔵しています。
- ・キャブタイヤケーブル:3CTを使用。
- ・\*印の口径も製作します。

# HS形 横形水中サンドポンプ

## ■ 性能曲線

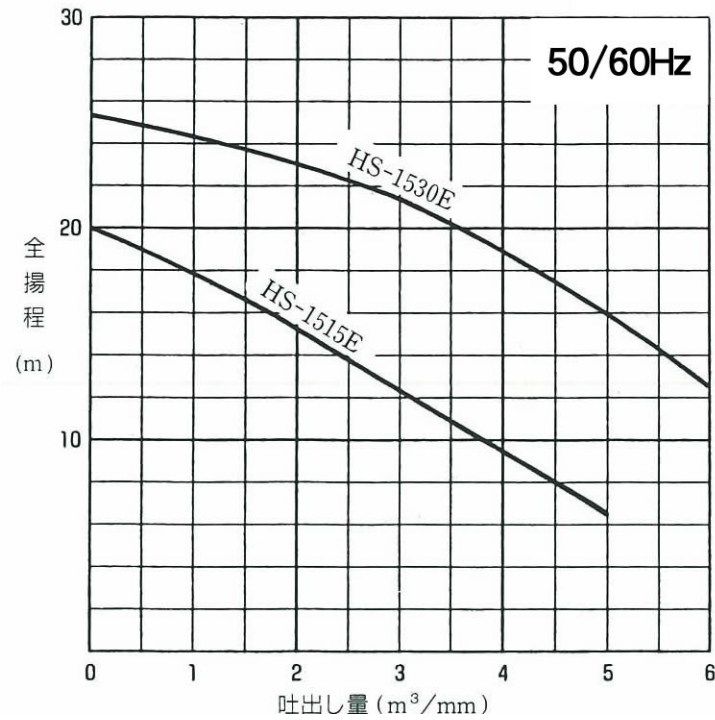

## ■ 外部寸法 mm

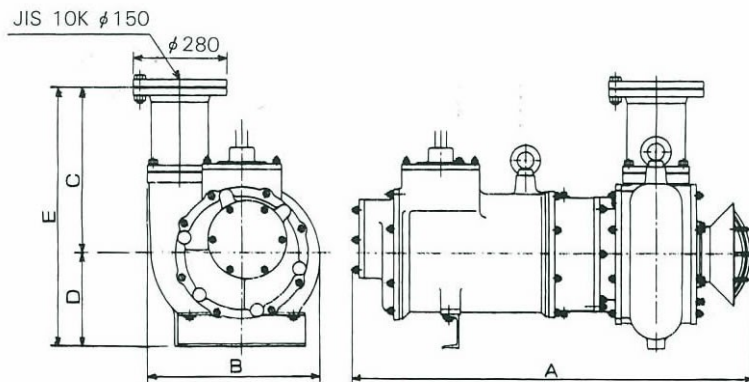

形式	A	B	C	D	E
HS-1515E	1003	467	472	240	712
HS-1530E	1200	515	472	240	712