

SA形 着脱装置

■ 用途

各種汚物ピット、中継ピット(下水系統、工場排水系統)、
コミュニティプラントの流入ピット(原水ピット)および放流ピットなど。

■ 特長

汚水・汚物槽に入ることなく、しかも配管をはずすことなく、地上で簡単にポンプの引上げ、
ポンプ自重で配管に圧着するので、より正確に接続でき、漏れの心配はありません。接続
ボルトナットは不要です。ポンプの保守・点検が容易になり、維持・管理の面でも経済的で

■ 標準適用機種

SA形着脱装置は、当社標準の設備用水中ポンプに適用いただけます。
(例)SE形・SU形・SUG形・UG形・SUR形・SER形・SEC形・CSE形・CSU形

■ SA形着脱装置の種類

形式	口径 mm	質量 kg	ステンレス製 形式
SA-5B1	50	13	SA-5B1T
SA-8B	80	25	SA-88T
SA-8BH			SA-88HT
SA-10B	100	31	SA-10BT
SA-10BH			SA-10BHT
SA-15B	100	65	SA-15BT
SA-15BH			
SA-20B	200	96	-
SA-20BH			
SA-25B1	250	170	
SA-30B1	300	200	
SA-35B1	350	280	
SA-40B1	400	400	
SA-50B	500	550	

口径600mm以上も製作します。



SA 形 着脱装置

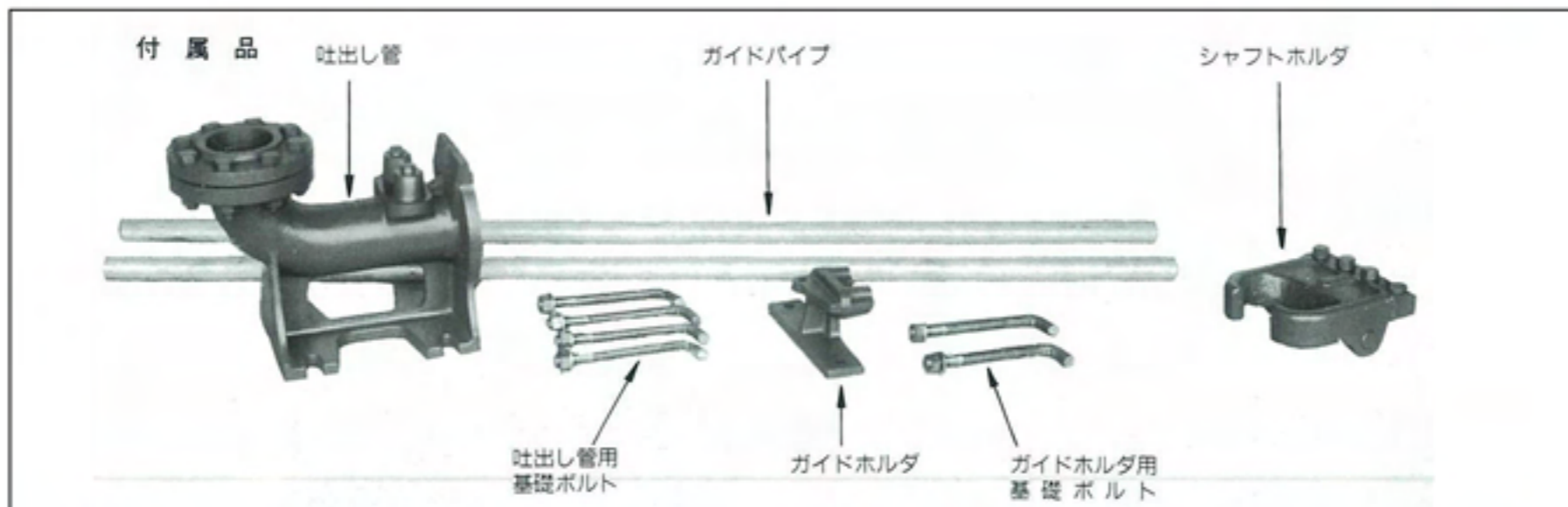

形式	標準付属品	特別付属品(オプション)			
	ガイドホルダ (FC250)	基礎ボルト (SS400)	吊り上げ用チェーン (SU304)	ガイドパイプ	
SA-5B1	一式	M16X200X4個	ご照会ください	SGP 25Aパイプ	
SA-8B		M16X200X4個		SGP 40Aパイプ	
SA-8BH					
SA-10B		M16X200X4個		SGP 40Aパイプ	
SA-10BH					
SA-15B		M20X250X4個		SGP 50Aパイプ	
SA-15BH					
SA-20B					SGP 50Aパイプ
SA-20BH					
SA-25B1					
SA-30B1		M20X250X4個			
SA-35B1					
SA-40B1					
SA-50B					

- 注) 1. 材質変更の場合は、ご照会ください。
 2. ガイドパイプ4m以上は、中継ガイドホルダ(オプション)が必要です。
 3. 基礎ボルトはオプション品としています。(吐出し管用、ガイドホルダ用共に)

SA形 着脱装置

■ 操作説明

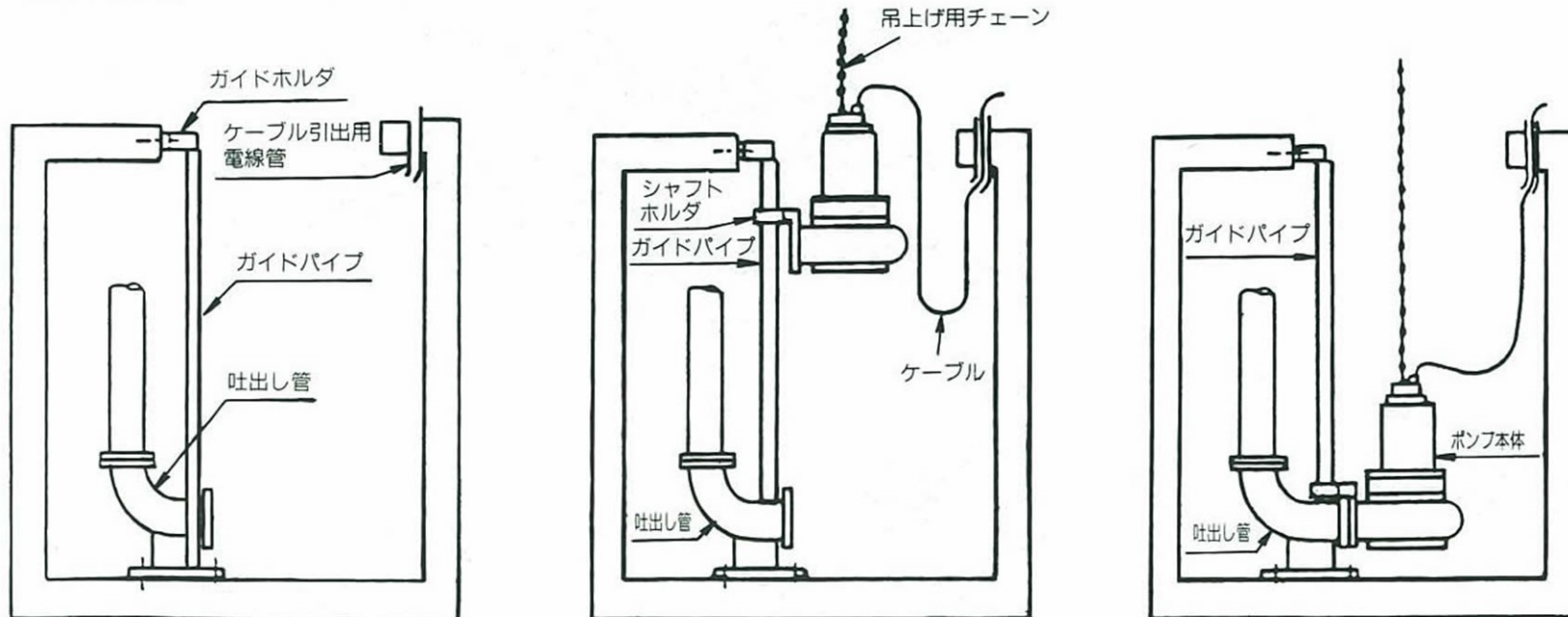

(1) マンホールの上部壁面にガイドホルダを、
ついで吐出し管を槽底面に水平に取付けた
のち、2本のガイドパイプを装着します。
(ガイドパイプが垂直になるよう、
据付寸法図より正しく施工ねがいます。)

(2) ポンプ本体をチェンブロックなど
で吊下げ、ポンプ側に取付けたシャ
フトホルダのガイド部をガイドパイプ
に係合させ、パイプに沿ってポンプを徐々
に吊り降ろします。

(3) ポンプが吐出し管の位置までくると、
自動的に位置決めが行われ、その
点でポンプの自重によって吐出し管
と確実に接続されます。