

# SEC形 固形汚物用カタ付き水中ポンプ

## ■ 用途

ビル・デパート・ホテル・学校・病院・工場などの  
汚物槽・浄化槽・厨房における固形汚物の排水

## ■ 特長

- ・吸込口に強力なカッター機構を備えており、かつ広いインペラ通路の設計とによって、固形汚物の排送処理は抜群です。
- ・軸封装置には、耐磨耗・耐食性にすぐれたダブルメカニカルシールを採用しています。
- ・本質的に高温液処理に対するノウハウをもつ高信頼・高耐久性の水中ポンプで豊富な実績をもっています。
- ・モータプロテクタ付き。
- ・標準形の特長に、保守・修理時における保守点検の簡易さを加えた着脱装置付きのB形をシリーズで用意しています。汚水・汚物槽内に配管設置されたポンプとパイプとの接続が自動かつ正確に行えます。(82ページ参照)
- ・自動液面制御内蔵形(SEC2-82EW4～85EW4)も用意しています。(80ページ参照)



# SEC形 固形汚物用カタ付き水中ポンプ

## ■ 構造図

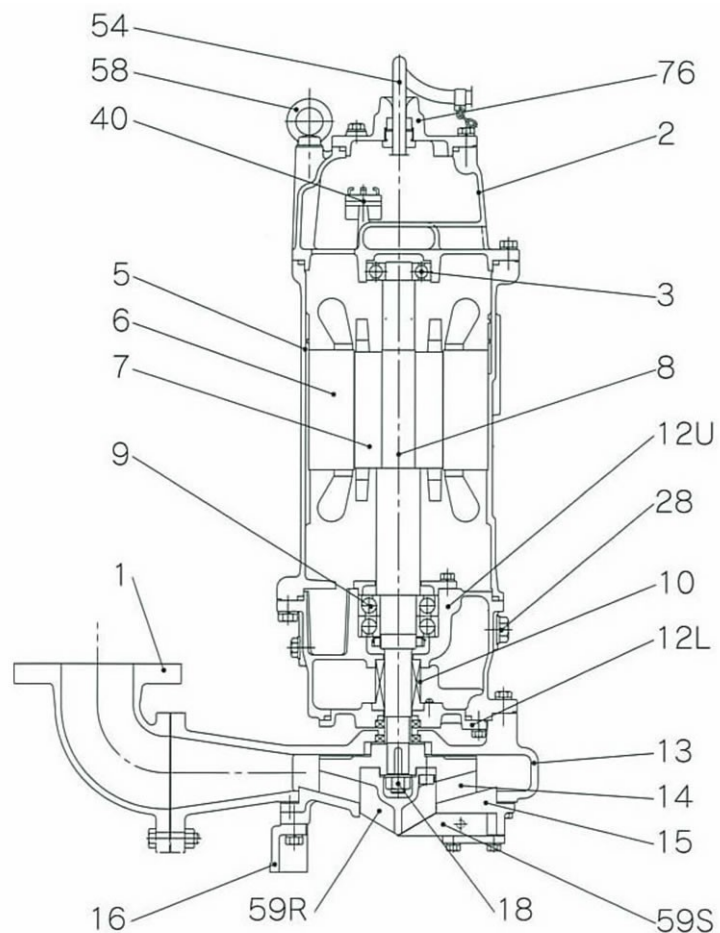

符号	部品名称	材質
1	吐 出 し 管	FC250
2	上部ケーシング	FC250
3	上 部 軸 受	-
5	モ ー タ フ レ ー ム	FC250
6	ス テ ー タ	-
7	ロ ー タ	-
8	シ ャ フ ト	SUS403
9	下 部 軸 受	-
10	軸 封 装 置	メカシール
12U	オイルボックス上	FC250
12L	オイルボックス下	FC250
13	ポンプケーシング	FC250
14	イ ン ペ ラ	FC250
15	底 板	SUS304
16	支 脚	FC250
18	イ ン ペ ラ ナ ッ ト	SUS403
28	オ イ ル プ ラ グ	SUS403
40	モ ー タ 保 護 器	オートカット
54	キャプタイヤケーブル	2PNCT
58	吊 上 げ ボ ル ト	SUS403
59S	固 定 刃 物	SKS
59R	回 転 刃 物	FCD450
76	端 子 カ バ ー	FC250

# SEC形 固形汚物用カタ付き水中ポンプ

## ■ 主要標準仕様

mm		口径		
		50	80	100
取 扱	液質	汚水・雑排水・汚物・異物を含む液		
	液温	0から40℃		
ポ ン プ	構 造	羽根車	ノックロックインペラ	
		軸封装置	ダブルメカニカルシールまたは オイルシール/メカニカルシール	
		軸受	密封玉軸受、玉軸受	
	材 質	羽根車	FC250	
		ケーシング	FC250	
		軸封装置	シリコンカーバイト(接液部)	
モ ー タ	種類・絶縁	乾式・水中(IP-68、IP-58)、E種		
	相・電圧	三相200V 0.75~7.5kw		
	内蔵保護装置	オートカット		
	材 質	フレーム	FC250またはFC150	
		主軸	SUS403	
ケーブル		2PNCTまたはVCT		
配管との接続		JISB2210(10K)		

## ■ 特殊仕様

電圧変更	400v, 440v, 380v, 480v, 他
材質変更	・インペラ*
	・着脱装置:SCS14
形状変更	転倒防止金具付
ケーブル延長	□m
塗装変更	タールエポキシ塗装, 指定
高温水仕様	(注)

(注)1 \* お問い合わせください。

2高温水仕様は適用できないものがありますので  
別途お問い合わせください。

# SEC形 固形汚物用カタ付き水中ポンプ

## ■ 標準仕様

標準形 形式	着脱装置付き 形式	自動液面制 御内蔵形 形式	口径 mm	出力 kw	極数	相・電圧 V	全揚程 m	吐出量 m <sup>3</sup> /min	キャブタイヤケーブル m <sup>2</sup> m × 心数 × 長さm	質量 kg
SEC2-51E	SEC2-51B1	-	50*	0.75	4	三相 200	4	0.4	1.25 × 4 × 8	33
SEC5-82E	SEC5-82B	SEC5-82EW4	80*	1.5	4	三相 200	5	0.5	2.0 × 4 × 8	70
SEC5-83E	SEC5-83B	SEC5-83EW4		2.2	4	三相 200	8	0.5		75
SEC5-85E	SEC5-85B	SEC5-85EW4	80*	3.7	4	三相 200	10	0.5		80
SEC5-88E	SEC5-88B	-	80*	5.5	2	三相 200	30	0.3	3.5 × 4 × 8	110
SEC5-810E	SEC5-810B	-	80*	7.5	2	三相 200	35	0.4	5.5 × 4 × 8	130
SEC5-108E	SEC5-108B	-	100	5.5	4	三相 200	12	1.0	3.5 × 4 × 8	150
							15	0.5		
SEC5-1010E	SEC5-1010B	-		7.5	4	三相 200	15	1.1		5.5 × 4 × 8
							18	0.6		

- 1 モータープロテクタ(オートカット)を内蔵しています。
- 2 \*口径65mmもご要求により製作します。
- 3 キャブタイヤケーブル : 2PNCT(2mm<sup>2</sup>以上)またはVCT(1.25mm<sup>2</sup>)
- 4 自動液面制御内蔵形は80ページ, 着脱装置は82ページをご参照ください。
- 5 質量は標準形の場合を示します。

# SEC形 固形汚物用カタ付き水中ポンプ

## 性能曲線

SEC2-51E~SEC5-1010E

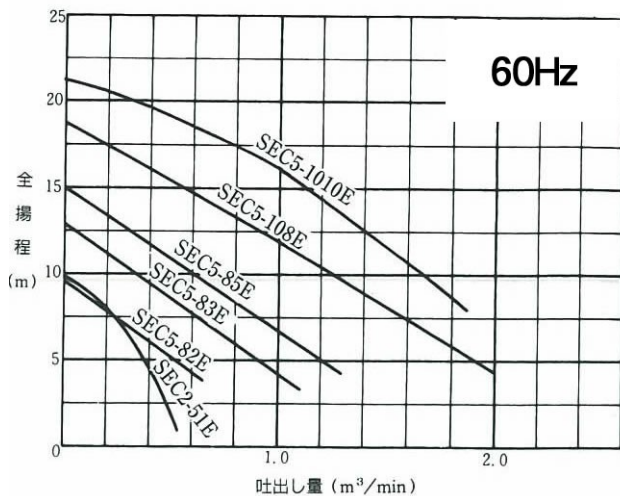
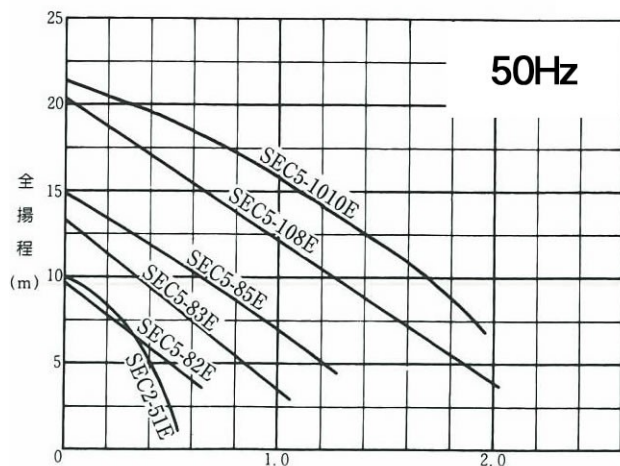

## 外形寸法mm

●標準形  
SEC2-51E~SEC5-1010E

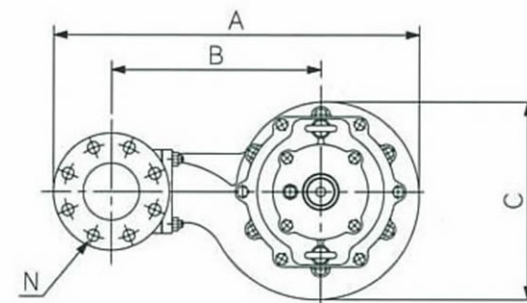

・相フランジ(オプション)は呼び系80以下はねじ込み式, 100以上は溶接式です。

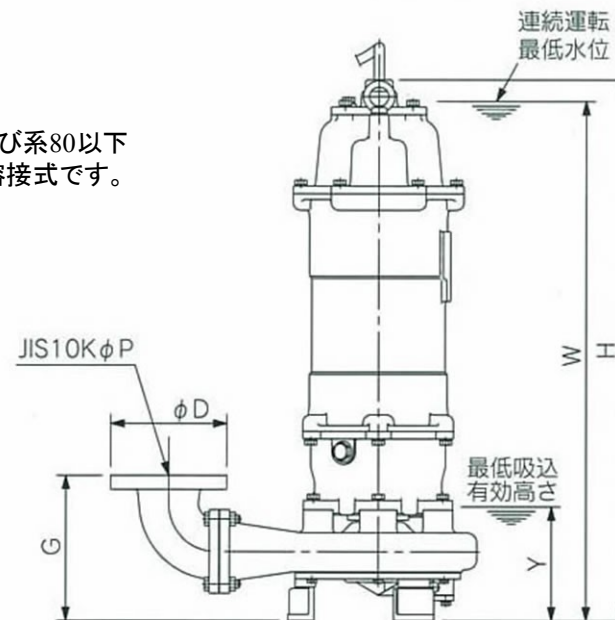

# SEC形 固形汚物用カタ付き水中ポンプ

形式	A	B	C	D	G	H	N	P	W	Y
SEC2-51E	465	263	251	155	206	458	4-M 16	50	420	170
SEC5-82E	555	311	300	185	230	620	8-M 16	80	580	170
SEC5-83E	563	311	314	185	230	625	8-M 16	80	580	170
SEC5-85E	610	341	363	185	230	620	8-M 16	80	580	170
SEC5-88E	580	331	315	185	229	759	8-M 16	80	720	180
SEC5-810E	580	331	315	185	229	820	8-M 16	80	820	180
SEC5-108E	725	406	430	210	312	827	8-M 16	100	790	240
SEC5-1010E	725	406	430	210	312	922	8-M 16	100	880	240

●着脱装置付き SEC2-51B1~SEC5-1010B

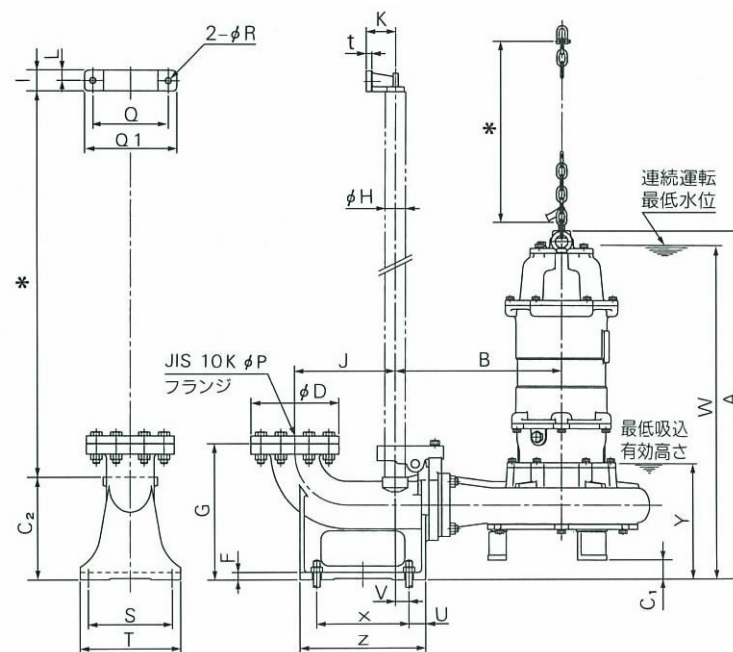
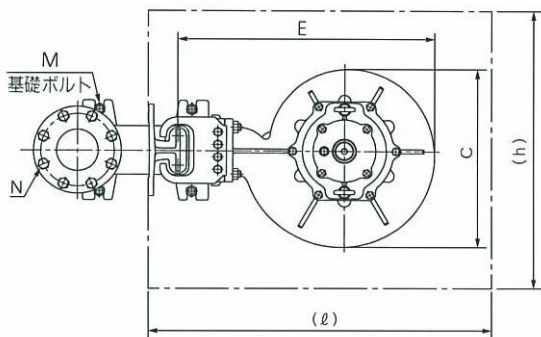

- ・※印寸法はご指定ください。
- ・相フランジ(オプション)は呼び系80以下はねじ込み式, 100以上は溶接式です。

# SEC形 固形汚物用カタ付き水中ポンプ

形式	A	B	C	C1	C2	D	E	F	G	H*	I	J	K	L	M
SEC2-51B1	472	239	251	15	160	185	362	15	210	ガス管SGP25A	30	125	60	15	M16-200L
SEC5-82B	660	342	300	40	207	185	493	16	270	ガス管SGP 40A	50	209	70	25	M16-200L
SEC5-83B	665	342	314	40	207	185	501	16	270		50	209	70	25	M16-200L
SEC5-85B	660	372	363	40	207	185	549	16	270		50	209	70	25	M16-200L
SEC5-88BH	800	407	315	41	195	185	565	16	270	ガス管 SGP40A	50	209	70	25	M16-200L
SEC5-810BH	895	407	315	41	195	185	565	16	270		50	209	70	25	M16-200L
SEC5-108B	835	397	430	48	210	210	611	18	325	ガス管 SGP40A	50	239	70	25	M16-200L
SEC5-1010B	930	397	430	48	210	210	611	18	325		50	239	70	25	M16-200L

形式	N	P	Q	R	S	T	U	V	W	X	Y	Z	ℓ	h
SEC2-51B1	4-M 16	50	120	15	100	140	30	15	430	120	180	180	12	350
SEC5-82B	8-M 16	80	180	15	160	200	40	33	620	180	230	260	12	500
SEC5-83B	8-M 16	80	180	15	160	200	40	33	620	180	230	260	12	500
SEC5-85B	8-M 16	80	180	15	160	200	40	33	620	180	230	260	12	500
SEC5-88BH	8-M 16	80	180	15	160	200	40	33	760	180	230	260	12	600
SEC5-810BH	8-M 16	80	180	15	160	200	40	33	860	180	230	260	12	600
SEC5-108B	8-M 16	100	180	15	200	240	40	33	800	220	280	300	12	600
SEC5-1010B	8-M 16	100	180	15	200	240	40	33	890	220	280	300	12	600

(注) \* 汚水汚物用には、SUS304TPのスケジュール20Sを推奨します。